

LIUGONG



Silnik

Yanmar 4TNV98C, Tier 4F/EU Stage V

Moc netto

44 kW (60 KM)

Masa eksploatacyjna

8700 kg

Pojemność łyżki

0,23 - 0,32 m³

**909Ecr
KOPARKA**

TOUGH WORLD. TOUGH EQUIPMENT.

TRUDNE CZASY. NIEZAWODNY SPRZĘT.

Nikomu nie trzeba mówić, że czasy są trudne. Nasi klienci przekonują się o tym na co dzień, próbując sprostać surowym wymaganiom stawianym pracownikom oraz maszynom. Coraz trudniej jest też zapewnić firmie rentowność wobec wzrastających kosztów, nowych wymogów prawnych i rosnącej w siłę konkurencji. My to rozumiemy, czego najlepszym dowodem jest nasz najnowszy model 909ECR.

909ECR. ŻADNYCH KOMPROMISÓW. PO PROSTU WSZYSTKO, CZEGO POTRZEBUJESZ BEZ ZBĘDNYCH DODATKÓW

W branży budowlanej panuje trend używania kosztownych, nadmiernie skomplikowanych produktów. Niektórzy producenci są przekonani, że wyższy koszt przekłada się na wzrost wartości w oczach klientów.

KLIENCI MAJĄ INNE WYMAGANIA

Oczekują wytrzymałej, dobrze zaprojektowanej koparki, która poradzi sobie z każdym zadaniem. Bez wyjątków.

POTRZEBUJĄ DUŻEJ KOPARKI SPEŁNIAJĄCEJ TRZY PODSTAWOWE KRYTERIA:

1



**NIEWIELKIE ROZMIARY –
IMPONUJĄCE MOŻLIWOŚCI**

2



**CIĄGŁOŚĆ PRACY I
WSPARCIE TECHNICZNE**

3



**NISKI CAŁKOWITY
KOSZT EKSPLOATACJI**



Model 909ECR to maszyna spełniająca wszystkie stawiane jej wymagania – bez żadnych kompromisów.



MOCNE I SPRAWDZONE FAKTY

NAGRODZONA KONSTRUKCJA

Brytyjski zespół projektowy poświęcił tysiące godzin na to, aby jak najlepiej zrozumieć, w jaki sposób w rzeczywistości używane są maszyny budowlane. Ta wiedza kształtuje innowacyjne podejście do projektowania produktów. Niedawno otrzymaliśmy prestiżową nagrodę Red Dot Award za konstrukcję równiarki serii D. Nowa seria koparek powstała dzięki wykorzystaniu tych doświadczeń.

NOWOCZESNE PROCEDURY ROZWOJU KONSTRUKCJI I BADAŃ

Poszukiwanie bardziej wydajnych, inteligentniejszych i bezpieczniejszych sposobów działania ma kluczowe znaczenie dla naszych klientów. Dla nas również. Nasz nowy ośrodek badań i rozwoju w chińskim Liuzhou to doskonały przykład podejścia ukierunkowanego na potrzeby klienta. Zbudowaliśmy międzynarodowy zespół złożony ze specjalistów w branży, którzy mają dostęp do najnowocześniejszych technologii i pracują nad nowymi rozwiązaniami, oczekiwanymi przez naszych klientów.

NORMY PRODUKCYJNE I SYSTEM JAKOŚCI NA ŚWIATOWYM POZIOMIE

Jakość jest naszym priorytetem.

Działamy zgodnie z rygorystyczną metodyką Six Sigma i konsekwentnie spełniamy normy ISO 9001.

PUSTE SŁOWA? Przekonaj się sam.

Koparka LiuGong 909ECR zapewnia wysoką wydajność, trwałość i niezawodność, a konstrukcja tylnej części nadwozia umożliwia bezpieczną i łatwą obsługę w ograniczonej przestrzeni.

MOCNY SILNIK

Oszczędny silnik Yanmar 4TNV98C Stage V to sprawdzone i niezawodne źródło mocy.

NOWOCZESNA HYDRAULIKA

Zaawansowany układ hydrauliczny jest idealnie dopasowany do silnika i innych podzespołów, co gwarantuje szybką reakcję i płynną pracę. System LS, zapewniający optymalne parametry pracy w zależności od obciążenia oraz możliwość dzielenia przepływu (łączenia ruchów roboczych) zdecydowanie poprawia precyzję sterowania i znacząco zwiększa wydajność.

WYSIĘGNIK OBROTOWY

Podczas pracy równoległe do ściany, obrócony w prawo lub w lewo wspornik wysięgnika z siłownikiem obrotu, nie wystają poza gąsienice, co minimalizuje ryzyko uszkodzenia maszyny.

FUNKCJA PŁYWANIA DLA LEMIESZA

Funkcję włącza się za pomocą przełącznika po prawej stronie panelu sterowania. Ułatwia ona wyrównywanie i niwelację terenu bez dodatkowego regulowania położenia lemiesza.



NATURALNA WIELOFUNKCYJNOŚĆ

Wymiana osprzętu (łyżek, młotów i nożyc) może być czasochłonna i ryzykowna. Szybkozłącze i złącze z uchwytem sworzniowym LiuGong sprawiły, że cała procedura stała się szybka, bezpieczna i prosta. System mocowania narzędzi roboczych na ramieniu koparki łączy się z szeroką gamą łyżek i innych osprzętów specjalistycznych, które można wymienić z fotela kabiny w prosty, szybki i bezpieczny sposób. I to wszystko w ciągu niespełna minuty.

KOMFORTOWE ŚRODOWISKO PRACY

Ergonomicznie zaprojektowane elementy sterujące, lepsza widoczność oraz dostępne funkcje i moduły poprawiają komfort operatora i wydajność maszyny.

KRÓTKI TYŁ

Model 909ECR posiada mały promień zataczania. Krótkie nadwozie tego modelu umożliwia bezpieczną pracę w ograniczonej przestrzeni.





CIĄGŁOŚĆ PRACY I WSPARCIE TECHNICZNE NA MIEJSCU ROBÓT

Niezawodność przy dużych obciążeniach może zachęcić klienta do zakupu pierwszej maszyny, ale to ciągłość pracy, wsparcie techniczne i całkowity koszt eksploatacji decydują o zakupie kolejnych maszyn. Niezwykle istotnym kryterium jest sieć wsparcia technicznego, zapewniona przez producenta maszyny.

W jaki sposób w LiuGong osiągamy najwyższe standardy?

SZYBKO REAGUJĄCA GLOBALNA SIĘĆ

Nasza rozbudowana sieć sprzedaży składa się z ponad 300 dealerów w przeszło 100 krajach.

Wszystkie są obsługiwane przez 13 regionalnych spółek zależnych oraz 17 regionalnych magazynów części zamiennych, oferujących specjalistyczne szkolenia, części zamienne i obsługę techniczną.



JESTEŚMY LIUGONG. WYTRWALE PRACUJEMY DLA DOBRA NASZYCH KLIENTÓW

14000+
pracowników

20
fabryk

13
oddziałów
regionalnych

300+
dystrybutorów

1000+
inżynierów ds.
badań i rozwoju

5
ośrodków
badań i rozwoju

17
regionalnych
magazynów
części
zamiennych

Ponad
60 lat
doświadczenia

ZAWSZE I WSZĘDZIE TAM, GDZIE JESTEŚMY POTRZEBNI

Niezawodność to integralna cecha naszych maszyn. Wszystkie urządzenia wymagają jednak planowanych przestoju obsługowych.

Dzięki serwisowi na najwyższym poziomie, skracamy do minimum czasy wszystkich przestoju.

Dużą wagę przywiązujemy również do specjalistycznych szkoleń technicznych oraz dostępności części zamiennych

Na bieżąco informujemy też klientów o przebiegu prac serwisowych i kolejnych przeglądach obsługowych, przedstawiamy dokładne szacunki, faktury i dbamy o sprawną komunikację.

Dbamy nawet o takie drobiazgi, ponieważ mają one duże znaczenie dla naszych kontrahentów.

PAKIETY USŁUG SERWISOWYCH I POMOCY TECHNICZNEJ

LiuGong w elastyczny sposób dostosowuje oferowany poziom wsparcia technicznego i czas reakcji do potrzeb konkretnej firmy oraz do warunków pracy danej maszyny.

Niezależnie od wybranego poziomu (przeгляд, naprawa, dostępność części zamiennych) – nasi klienci mogą mieć pewność wykonania usługi na najwyższym poziomie.



**Odpowiednie części.
Odpowiednia cena.
Odpowiednia obsługa.**

**Przede wszystkim
dobrze wykonujemy
swoją pracę,
wyprzedzając
oczekiwania klientów.**

1.



GWARANCJA JAKOŚCI SERWISU LIUGONG



Wykwalifikowani serwisanci i inżynierowie serwisu korzystający z najnowocześniejszych urządzeń diagnostycznych



Ponad 15 000 oryginalnych części LiuGong dostępnych w ciągu 24 godzin z naszego europejskiego Centrum Dystrybucji Części



Wielojęzyczna telefoniczna pomoc techniczna i wsparcie online



Przejrzyste szacunki kosztów usług serwisowych i faktury za realizację przeglądów i napraw



Sprawną komunikacją za pomocą elektronicznego katalogu części zamiennych

SPECYFIKACJE

Masa eksploatacyjna 8700 kg

Masa obejmuje maszynę bazową, kabinę, standardowy wysięgnik, ramię, łyżkę, płyty gąsienicowe, płyny eksploatacyjne, pełny zbiornik paliwa i operatora o wadze 75 kg.

Pojemność łyżki 0,23 m³ - 0,32 m³

SILNIK

Opis

4-cylindrowy, rzędowy, chłodzony cieczą, silnik wysokoprężny Yanmar EPA Tier 4F / EU Stage V z wysokociśnieniowym systemem wtrysku typu Common Rail + EGR + DPF.

Norma emisji	Tier 4F / EU Stage V
Producent silnika	Yanmar
Model silnika	4TNV98C
Zasysanie powietrza	Naturalne
Napęd wentylatora chłodnicy	Bezpośredni
Pojemność skokowa	3,3 litra
Prędkość znamionowa	2200 obr./min
Moc wyjściowa netto (SAE J1349 / ISO 9249)	44 kW (60 KM)
Moc wyjściowa brutto (SAE J1995 / ISO 14396)	46,2 kW (63 KM)
Maksymalny moment obrotowy	241 Nm przy 1430 obr./min
Średnica cylindra x skok tłoka	98 x 110 mm (3.86" x 4.33")

PODWOZIE

Ilość płyt na stronę	39
Podziałka łańcucha	154 mm
Szerokość płyt gąsienicowych, trzystopniowych	450 mm
Rolki jezdne po każdej stronie	6
Rolki podtrzymujące po każdej stronie	1

UKŁAD OBROTU

Opis

Przekładnia planetarna napędzana wysoko momentowym hydraulicznym silnikiem osiowym, wielotarczowym, zintegrowana z wielotarczowym hamulcem sprężynowym, zwalnianym na drodze hydraulicznej. Hamulec obrotu automatycznie włącza się po 5 sekundach od ustawienia dźwigni obrotu w położeniu neutralnym.

Prędkość obrotu	10,5 obr./min
Moment obrotu	21 000 Nm

UKŁAD HYDRAULICZNY

Pompa główna

Typ	Pompa tłoczkowa o zmiennej wydajności i pompa zębata
Maksymalny przepływ	189 l/min)

Ustawienie zaworu bezpieczeństwa

Obwód osprzętu	28 MPa
Obwód jazdy	31,4 MPa
Obwód obrotu	28 MPa
Obwód sterujący	3,9 MPa

Siłowniki hydrauliczne

Siłownik wysięgnika – średnica x skok	φ110 x 879 mm
Siłownik ramienia – średnica x skok	φ100 x 867 mm
Siłownik łyżki – średnica x skok	φ90 x 710 mm
Siłownik obrotu wysięgnika – średnica x skok	φ100 x 707mm
Siłownik spycharki – średnica x skok	φ125 x 168mm

UKŁAD ELEKTRYCZNY

Napięcie zasilające układ:	12 V
Akumulatory	12 V
Alternator	12 V – 80 A
Rozrusznik	12 V - 3 kW (12V - 4 KM)

OBJĘTOŚĆ CIECZY EKSPLOATACYJNYCH

Zbiornik paliwa	110 litrów
Olej silnikowy	11,6 litra
Przekładnia główna (każda)	1,08 litra
Napęd mechanizmu obrotu	1,6 litra
Układ chłodzenia	14,5 litra
Zbiornik hydrauliczny	88 litrów
Układ hydrauliczny (łącznie)	160 litrów

PARAMETRY AKUSTYCZNE

Poziom hałasu wewnątrz (ISO 6396)	73 dB (A)
Poziom hałasu na zewnątrz (ISO 6395)	98 dB (A)

NAPĘD I HAMULCE

Opis

Silnik hydrauliczny wielotłoczkowy, zintegrowany z 2-stopniowym reduktorem i wielotarczowym hamulcem sprężynowym, zwalnianym na drodze hydraulicznej. Sterowanie za pomocą dwóch ręcznych dźwigni i pedałów.

Maksymalna prędkość jazdy	Najwyższa: 4,8 km/h Najniższa: 2,8 km/h
Zdolność pokonywania wzniesień	35°/70%
Maksymalna siła uciągu	75 kN

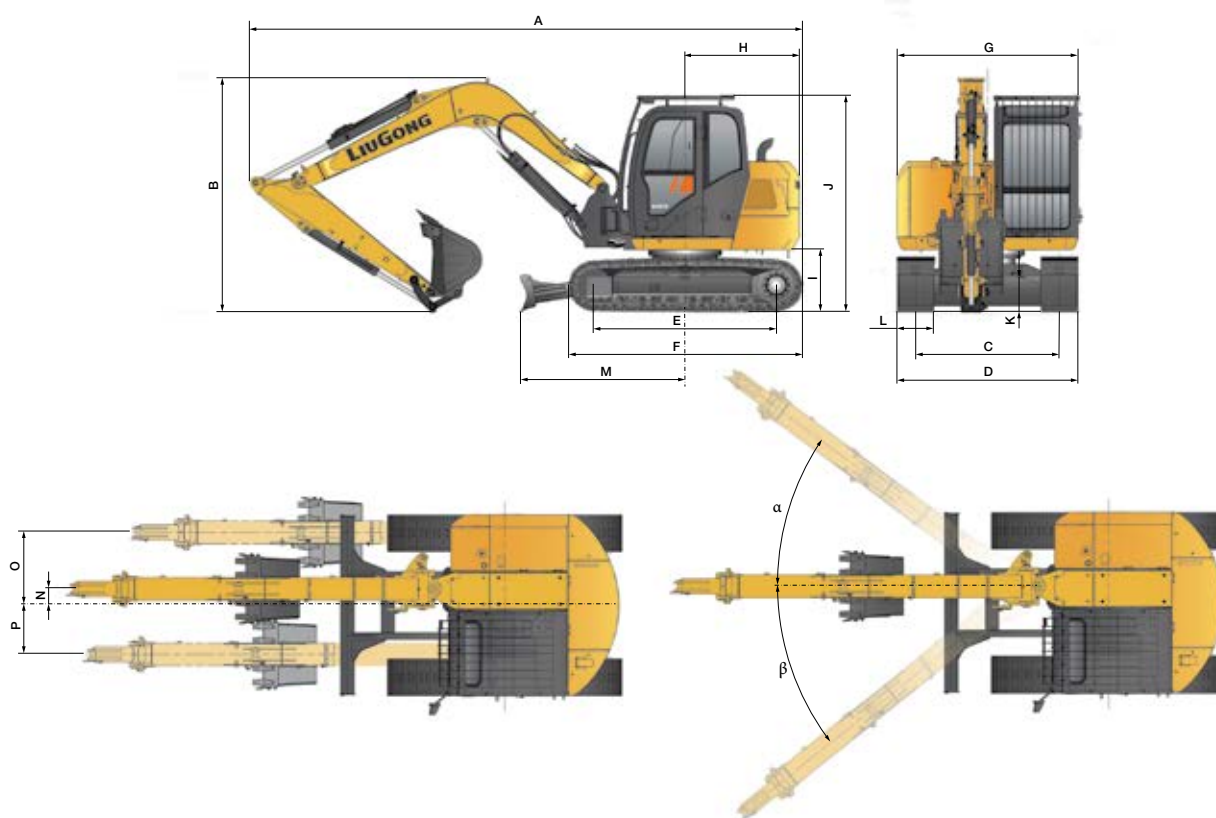

WYMIARY

Wysięgnik	3375 mm	
Opcje ramienia	1650 mm	2100 mm
A Długość transportowa	6115 / 6200 mm	
B Wysokość transportowa – do szczytu kabiny	2800 mm	
C Rozstaw gąsienic	1750 mm / 1950 mm	
D Szerokość podwozia – z płytami gąsienicowymi 450 mm	2200 mm / 2400 mm	
E Długość do osi rolek	2230 mm	
F Długość gąsienicy	2845 mm	
G Całkowita szerokość nadwozia	2200 mm	
H Promień zataczania tyłu nadwozia	1410 mm	
I Prześwit pod przeciwwagą	760 mm	
J Całkowita wysokość kabiny	2800 mm	
K Minimalny prześwit	360 mm	
L Szerokość gąsienicy	450 mm	
M Lemiesz – maksymalny zasięg na poziomie gruntu	2033 mm	
N Przesunięcie wysięgnika od osi maszyny	200 mm	
O Maksymalna odległość skrętu wysięgnika w prawo	886 mm	
P Maksymalna odległość skrętu wysięgnika w lewo	598 mm	
α Maksymalny skręt wysięgnika w prawo	55°	
β Maksymalny skręt wysięgnika w lewo	65°	

WYMIARY WYSIĘGNIKA

Wysięgnik	3375 mm
Długość	3510 mm
Wysokość	1236 mm
Szerokość	424 mm
Ciężar	435 kg

Tylko wysięgnik.

WYMIARY RAMIENIA

Ramię	1650 mm	2100 mm
Długość	2205 mm	2660 mm
Wysokość	510 mm	510 mm
Szerokość	220 mm	244 mm
Ciężar	165 kg	210 kg

Tylko ramię.

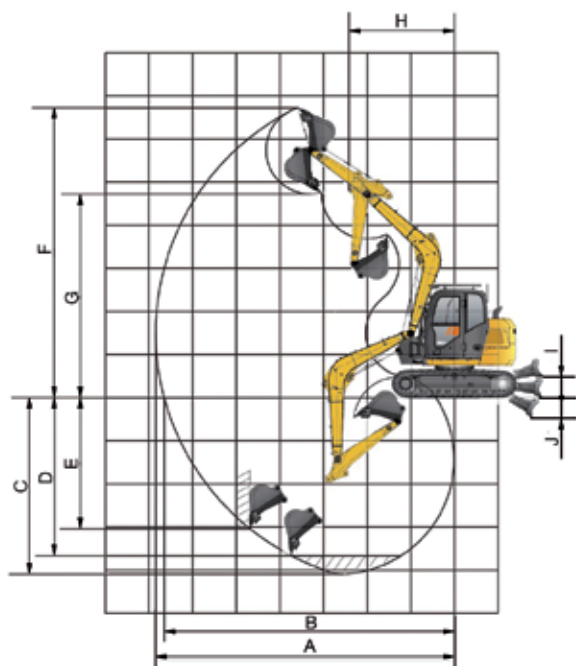
ZAKRES ROBOCZY

Wysięgnik	3375 mm	
Opcje ramienia	1650 mm	2100 mm
A. Maksymalny zasięg kopania	6847 mm	7264 mm
B. Maksymalny zasięg kopania na poziomie gruntu	6651 mm	7082 mm
C. Maksymalna głębokość kopania	4093 mm	4540 mm
D. Maksymalna głębokość kopania dla płaskiego dna o długości 2,44 m	3670 mm	4163 mm
E. Maksymalna głębokość kopania dla wykopu o pionowej ścianie	3043 mm	3963 mm
F. Maksymalna wysokość skrawania	6724 mm	7016 mm
G. Maksymalna wysokość wysypu	4725 mm	5000 mm
H. Minimalny przedni promień obrotu	2421 mm	2421 mm
I. Lemiesz – maksymalna wysokość nad gruntem	440 mm	440 mm
J. Lemiesz – maksymalne zagłębienie w grunt	420 mm	420 mm
Siła odspajania łyżki (ISO)	63 kN	63 kN
Siła odspajania ramienia (ISO)	43 kN	37 kN
Pojemność łyżki	0,28 m ³	0,28 m ³
Promień końca łyżki	1020 mm	1020 mm

MASY MASZYNY I NACISK NA PODŁOŻE

Szerokość płyty gąsienicowej	Typ gąsienicy	Szerokość całkowita	Masa eksploatacyjna		Nacisk na podłoże	
			3375 mm wysięgnik / 1650 mm ramię / 0,28 m ³ łyżka / 1400 kg przeciwwaga	3375 mm wysięgnik / 2100 mm ramię / 0,28 m ³ łyżka / 1400 kg przeciwwaga	38,4 kPa	38,9 kPa
450 mm	Metalowa	2200 mm	8700 kg	38,4 kPa	8700 kg	38,4 kPa
		2400 mm	8800 kg	38,9 kPa	8800 kg	38,9 kPa
450 mm	Gumowa	2200 mm	8500 kg	37,6 kPa	8500 kg	37,6 kPa
		2400 mm	8600 kg	38 kPa	8600 kg	38 kPa

WYBÓR ŁYŻKI

Typ łyżki	Pojemność	Szerokość skrawania	Ciężar	Liczba zębów	Wysięgnik 3375 m	
					Ramię 1,65 m	Ramię 2,1 m
Ogólnego przeznaczenia	0,28 m ³	765 mm	221 kg	4	B	A

Zalecenia mają jedynie charakter orientacyjny i odnoszą się do typowych warunków eksploatacji. Pojemność łyżki wg ISO 7451, materiał z nadsypem o kącie usypu odpowiadającym proporcji 1:1.

Maksymalna gęstość materiału:

A 1200-1300 kg/m³ węgiel, saletra, łupki

B 1400-1600 kg/m³ mokra ziemia i glina, wapień, piaskowiec

C 1700-1800 kg/m³ granit, mokry piasek, obrobiony urobek

D 1900 kg/m³ mokre błoto, rudy żelaza

ND. Nie dotyczy

Udźwig na końcu ramienia koparki bez łyżki.

Aby określić udźwig łącznie z łyżką, należy od podanych wartości odjąć masę łyżki mocowanej bezpośrednio lub łyżki z szybkozłączem.

Podany udźwig dotyczy sytuacji, w której maszyna stoi na twardym jednolitym podłożu.



Wzdłuż podwozia (D)



Poprzecznie do podwozia (E)

1. Nie należy podejmować prób podniesienia ani utrzymania obciążenia większego od powyższych wartości znamionowych dla wskazanego zasięgu i wysokości do końca ramienia. Od powyższych wartości udźwigu należy odjąć masę wszystkich akcesoriów.
2. Obciążenia znamionowe są zgodne z normą ISO 10567 dotyczącą udźwigu koparek hydraulicznych. Nie przekraczają 87% udźwigu hydraulicznego lub 75% obciążenia wywracającego.
3. Podany udźwig na końcu ramienia koparki bez łyżki.
4. Wartości udźwigu znamionowego dotyczą sytuacji, w której maszyna stoi na twardym jednolitym podłożu.
5. * Oznacza, że udźwigi znamionowe są ograniczone bardziej przez moc hydrauliczną niż przez obciążenie wywracające.
6. Przed rozpoczęciem obsługi maszyny operator musi dokładnie zapoznać się z instrukcjami obsługi i konserwacji. Należy zawsze przestrzegać zasad bezpiecznej eksploatacji urządzenia.

UDŹWIG (W UKŁADZIE METRYCZNYM)

909ECR z płytami gąsienicowymi 450 mm, ramię 1650 mm (standard)

Warunki

Długość wysięgnika: wysięgnik jednoczęściowy 3375 mm

Długość ramienia: 1650 mm

Łyżka: brak

Płyty gąsienicowe: 450 mm

Szerokość podwozia: 2 200 mm

Jednostka: kg

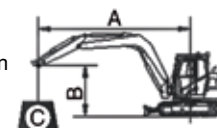

- A: Zasięg od osi obrotu do końca ramienia
 B: Wysokość do końca ramienia
 C: Udźwig na końcu ramienia bez łyżki
 D: Wzdłuż podwozia
 E: Poprzecznie do podwozia

Lemiesz: opuszczony

A (jednostka: m)

B (m)	2		3		4		5		MAKSYMALNY ZASIĘG		
	D	E	D	E	D	E	D	E	D	E	A (m)
4					*1770	*1770	*1850	1290	*1870	1250	5,1
3			*2670	*2670	*2150	1810	*1950	1260	*1940	1050	5,6
2			*4250	2600	*2720	1700	*2200	1220	*2030	970	5,8
1			*5180	2440	*3220	1610	*2450	1170	*2120	950	5,8
POZIOM GRUNTU			*5260	2410	*3470	1560	*2590	1140	*2260	990	5,6
-1		5370	*4980	2430	*3420	1560	*2510	1140	*2410	1110	5,1
-2		5470	*4260	2490	*2940	1600			*2580	1440	4,3

Lemiesz: uniesiony

A (jednostka: m)

B (m)	2		3		4		5		MAKSYMALNY ZASIĘG		
	D	E	D	E	D	E	D	E	D	E	A (m)
4					*1770	*1770	1320	1290	1280	1250	5,1
3			*2670	*2670	1850	1810	1300	1260	1080	1050	5,6
2			2680	2600	1750	1700	1250	1220	990	970	5,8
1			2520	2440	1650	1610	1200	1170	970	950	5,8
POZIOM GRUNTU			2490	2410	1610	1560	1180	1140	1010	990	5,6
-1	5590	5370	2500	2430	1600	1560	1180	1140	1140	1110	5,1
-2	5690	5470	2560	2490	1640	1600			1480	1440	4,3

UDŹWIG (W UKŁADZIE METRYCZNYM)
909ECR z płytami gąsienicowymi 450 mm, ramię 1650 mm (standard)
Warunki

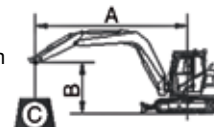
 Długość wysięgnika: wysięgnik jednoczęściowy 3375 mm
 Długość ramienia: 1650 mm
 Łyżka: brak
 Płyty gąsienicowe: 450 mm
 Szerokość podwozia: 2 400 mm
 Jednostka: kg

 A: Zasięg od osi obrotu do końca ramienia
 B: Wysokość do końca ramienia
 C: Udźwig na końcu ramienia bez łyżki
 D: Wzdłuż podwozia
 E: Poprzecznie do podwozia

Lemiesz: opuszczony
A (jednostka: m)

B (m)	2		3		4		5		MAKSYMALNY ZASIĘG		
	D	E	D	E	D	E	D	E	D	E	A (m)
4					*1770	*1770	*1850	1510	*1870	1470	5,1
3			*2670	*2670	*2150	2130	*1950	1490	*1940	1240	5,6
2			*4250	3150	*2720	2020	*2200	1440	*2030	1140	5,8
1			*5180	2980	*3220	1920	*2450	1390	*2120	1120	5,8
POZIOM GRUNTU			*5260	2950	*3470	1880	*2590	1370	*2260	1170	5,6
-1		6950	*4980	2970	*3420	1870	*2510	1370	*2410	1320	5,1
-2		6910	*4260	3030	*2940	1910			*2580	1720	4,3

Lemiesz: uniesiony
A (jednostka: m)

B (m)	2		3		4		5		MAKSYMALNY ZASIĘG		
	D	E	D	E	D	E	D	E	D	E	A (m)
4					*1770	*1770	1320	1510	1280	1470	5,1
3			*2670	*2670	1850	2130	1300	1490	1080	1240	5,6
2			2680	3150	1750	2020	1250	1440	990	1140	5,8
1			2520	2980	1650	1920	1200	1390	970	1120	5,8
POZIOM GRUNTU			2490	2950	1610	1880	1180	1370	1010	1170	5,6
-1	5590	6950	2500	2970	1600	1870	1180	1370	1140	1320	5,1
-2	5690	6910	2560	3030	1640	1910			1480	1720	4,3

UDŹWIG (W UKŁADZIE METRYCZNYM)
909ECR z płytami gąsienicowymi 450 mm, ramię 2 100 mm
Warunki

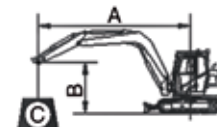
 Długość wysięgnika: 3375 mm
 Długość ramienia: 2100 mm
 Łyżka: brak
 Płyty gąsienicowe: 450 mm
 Szerokość podwozia: 2200 mm
 Jednostka: kg

Lemiesz: opuszczony
A (jednostka: m)

B (m)	2		3		4		5		6		MAKSYMALNY ZASIĘG		
	D	E	D	E	D	E	D	E	D	E	D	E	A (m)
4					*1410	*1410	*1560	1070			*1670	870	5,6
3					*1810	1520	*1730	1040	*1730	750	*1730	750	6,0
2			*3530	2240	*2420	1420	*2010	990	*1710	730	*1820	690	6,2
1			*4830	2020	*3020	1320	*2090	940	*1970	710	*1920	670	6,2
POZIOM GRUNTU		4240	*5290	1940	*3180	1250	*2530	910	*2020	690	*2040	690	6,0
-1		4280	*5220	1930	*3490	1230	*2580	890			*2190	760	5,6
-2		4360	*4730	1970	3240	1240					*2370	930	4,9
-3		4540	*3520	2050							*2610	1490	3,7

Lemiesz: uniesiony
A (jednostka: m)

B (m)	2		3		3		4		5		MAKSYMALNY ZASIĘG		
	D	E	D	E	D	E	D	E	D	E	D	E	A (m)
4					*1410	*1410	1100	1070			890	870	5,6
3					1560	1520	1070	1040	770	750	770	750	6,0
2			2310	2240	1460	1420	1020	990	820	730	710	690	6,2
1			2090	2020	1360	1320	1110	940	730	710	690	670	6,2
POZIOM GRUNTU		4240	2010	1940	1290	1250	930	910	710	690	710	690	6,0
-1		4280	2000	1930	1270	1230	920	890			790	760	5,6
-2		4360	2030	1970	1280	1240					960	930	4,9
-3		4540	2120	2050							1540	1490	3,7

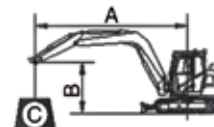
UDŹWIG (W UKŁADZIE METRYCZNYM)
909ECR z płytami gąsienicowymi 450 mm, ramię 2100 mm
Warunki

 Długość wysięgnika: 3375 mm
 Długość ramienia: 2100 mm
 Łyżka: brak
 Płyty gąsienicowe: 450 mm
 Szerokość podwozia: 2400 mm
 Jednostka: kg

Lemiesz: opuszczony
A (jednostka: m)

B (m)	2		3		4		5		6		MAKSYMALNY ZASIĘG		
	D	E	D	E	D	E	D	E	D	E	D	E	A (m)
4					*1410	*1410	*1560	1260			*1670	1030	5,6
3					*1810	1800	*1730	1230	*1730	900	*1730	890	6,0
2			*3530	2710	*2420	1690	*2010	1180	*1710	880	*1820	830	6,2
1			*4830	2480	*3020	1590	*2090	1130	*1970	850	*1920	810	6,2
POZIOM GRUNTU		5550	*5290	2400	*3180	1520	*2530	1090	*2020	840	*2040	830	6,0
-1		5590	*5220	2390	*3490	1500	*2580	1080			*2190	920	5,6
-2		5690	*4730	2420	*3240	1510					*2370	1130	4,9
-3		5880	*3520	2510							*2610	1790	3,7

Lemiesz: uniesiony
A (jednostka: m)

B (m)	2		3		3		4		5		MAKSYMALNY ZASIĘG		
	D	E	D	E	D	E	D	E	D	E	D	E	A (m)
4					*1410	*1410	1100	1260			890	1030	5,6
3					1560	1800	1070	1230	770	900	770	890	6,0
2			2310	2710	1460	1690	1020	1180	820	880	710	830	6,2
1			2090	2480	1360	1590	1110	1130	730	850	690	810	6,2
POZIOM GRUNTU		5550	2010	2400	1290	1520	930	1090	710	840	710	830	6,0
-1		5590	2000	2390	1270	1500	920	1080			790	920	5,6
-2		5690	2030	2420	1280	1510					960	1130	4,9
-3		5880	2120	2510							1540	1790	3,7

UDŹWIG (W UKŁADZIE IMPERIALNYM)
909ECR, ramię 5'5", wysięgnik 11'1", płyty gąsienicowe 18"
Warunki

- A: Zasięg od osi obrotu do końca ramienia
 B: Wysokość do końca ramienia
 C: Udźwig na końcu ramienia bez łyżki
 D: Wzdłuż podwozia
 E: Poprzecznie do podwozia

Długość wysięgnika: 11'1"
 Długość ramienia: 5'5"
 Łyżka: brak
 Płyty gąsienicowe: 18"
 Szerokość podwozia: 7'3"
 Jednostka: funt

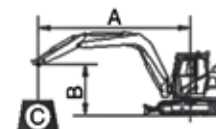
Lemiesz: opuszczony
A (jednostka: stopa, ft)

B (ft)	6'7"		9'10"		13'1"		16'5"		MAKSYMALNY ZASIĘG		
	D	E	D	E	D	E	D	E	D	E	A (ft)
13'1"					*3903	*3903	*4079	2844	*4123	2756	16,7
9'10"			*5887	*5887	*4741	3991	*4300	2778	*4278	2315	18,3
6'7"			*9371	5733	*5999	3749	*4851	2690	*4476	2139	19,0
3'3"			*11 422	5380	*7100	3550	*5402	2580	*4675	2095	19,0
POZIOM GRUNTU			*11 598	5314	*7651	3440	*5711	2514	*4983	2183	18,3
-3'3"		11 841	*10 981	5358	*7541	3440	*5535	2514	*5314	2448	16,8
-6'7"		12 061	*9393	5490	*6483	3528			*5689	3175	14,2

Lemiesz: uniesiony
A (jednostka: stopa, ft)

B (ft)	6'7"		9'10"		13'1"		16'5"		MAKSYMALNY ZASIĘG		
	D	E	D	E	D	E	D	E	D	E	A (ft)
13'1"					*3903	*3903	2911	2844	2822	2756	16,7
9'10"			*5887	*5887	4079	3991	2867	2778	2381	2315	18,3
6'7"			5909	5733	3859	3749	2756	2690	2183	2139	19,0
3'3"			5557	5380	3638	3550	2646	2580	2139	2095	19,0
POZIOM GRUNTU			5490	5314	3550	3440	2602	2514	2227	2183	18,3
-3'3"	12 326	11 841	5513	5358	3528	3440	2602	2514	2514	2448	16,8
-6'7"	12 546	12 061	5645	5490	3616	3528			3263	3175	14,2

UDŹWIG (W UKŁADZIE IMPERIALNYM)
909ECR, ramię 5'5", wysięgnik 11'1", płyty gąsienicowe 18"
Warunki

- A: Zasięg od osi obrotu do końca ramienia
 B: Wysokość do końca ramienia
 C: Udźwig na końcu ramienia bez łyżki
 D: Wzdłuż podwozia
 E: Poprzecznie do podwozia

Długość wysięgnika: 11'1"
 Długość ramienia: 5'5"
 Łyżka: brak
 Płyty gąsienicowe: 18"
 Szerokość podwozia: 7'10"
 Jednostka: funt

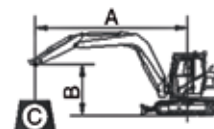

Lemiesz: opuszczony
A (jednostka: stopa, ft)

B (ft)	6'7"		9'10"		13'1"		16'5"		MAKSYMALNY ZASIĘG		
	D	E	D	E	D	E	D	E	D	E	A (ft)
13'1"					*3903	*3903	*4079	3330	*4123	3241	16,7
9'10"			*5887	*5887	*4741	4697	*4300	3285	*4278	2734	18,3
6'7"			*9371	6946	*5998	4454	*4851	3175	*4476	2514	19,0
3'3"			*11 422	6571	*7100	4234	*5402	3065	*4675	2470	19,0
POZIOM GRUNTU			*11 598	6505	*7651	4145	*5711	3021	*4983	2580	18,3
-3'3"		15 325	*10 981	6549	*7541	4123	*5535	3021	*5314	2911	16,8
-6'7"		15 237	*9393	6681	*6483	4212			*5689	3793	14,2

Lemiesz: uniesiony
A (jednostka: stopa, ft)

B (ft)	6'7"		9'10"		13'1"		16'5"		MAKSYMALNY ZASIĘG		
	D	E	D	E	D	E	D	E	D	E	A (ft)
13'1"					*3903	*3903	2911	3330	2822	3241	16,7
9'10"			*5887	*5887	4079	4697	2867	3285	2381	2734	18,3
6'7"			5909	6946	3859	4454	2756	3175	2183	1140	19,0
3'3"			5557	6571	3638	4234	2646	3065	2139	2470	19,0
POZIOM GRUNTU			5490	6505	3550	4145	2602	3021	2227	2580	18,3
-3'3"	12 326	15 325	5513	6549	3528	4123	2602	3021	2514	2911	16,8
-6'7"	12 546	15 237	5645	6681	3616	4212			3263	3793	14,2

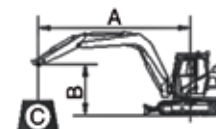
UDŹWIG (W UKŁADZIE IMPERIALNYM)
909ECR, ramię 6'11", wysięgnik 11'1", płyty gąsienicowe 18"
Warunki

 Długość wysięgnika: 11'1"
 Długość ramienia: 6'11"
 Łyżka: brak
 Płyty gąsienicowe: 18"
 Szerokość podwozia: 7'3"
 Jednostka: funt

Lemiesz: opuszczony
A (jednostka: stopa, ft)

B (ft)	6'7"		9'10"		13'1"		16'5"		19'8"		MAKSYMALNY ZASIĘG		A (ft)
	D	E	D	E	D	E	D	E	D	E	D	E	
13'1"					*3109	*3109	*3440	2359			*3682	1918	18,4
9'10"					*3991	3352	*3815	2293	*3815	1654	*3815	1654	19,8
6'7"			*7784	4939	*5336	3131	*4432	2183	*3771	1610	*4013	1521	20,4
3'3"			*10 650	4454	*6659	2911	*4608	2073	*4344	1566	*4234	1477	20,4
POZIOM GRUNTU		9349	*11 664	4278	*7012	2756	*5579	2007	*4454	1521	*4498	1521	19,8
-3'3"		9437	*11 510	4256	*7695	2712	*5689	1962			*4829	1676	18,4
-6'7"		9614	*10 430	4344	*7144	2734					*5226	2051	16,1
-9'10"		10 011	*7762	4520							*5755	3285	12,0

Lemiesz: uniesiony
A (jednostka: stopa, ft)

B (ft)	6'7"		9'10"		13'1"		16'5"		19'8"		MAKSYMALNY ZASIĘG		A (ft)
	D	E	D	E	D	E	D	E	D	E	D	E	
13'1"					*3109	*3109	2426	2359			1962	1918	18,4
9'10"					3440	3352	2359	2293	1698	1654	1698	1654	19,8
6'7"			5094	4939	3219	3131	2249	2183	1808	1610	1566	1521	20,4
3'3"			4608	4454	2999	2911	2448	2073	1610	1566	1521	1477	20,4
POZIOM GRUNTU		9349	4432	4278	2844	2756	2051	2007	1566	1521	1566	1521	19,8
-3'3"		9437	4410	4256	2800	2712	2029	1962			1742	1676	18,4
-6'7"		9614	4476	4344	2822	2734					2117	2051	16,1
-9'10"		10 011	4675	4520							3396	3285	12,0

UDŹWIG (W UKŁADZIE IMPERIALNYM)
909ECR, ramię 6'11", wysięgnik 11'1", płyty gąsienicowe 18"
Warunki

- A: Zasięg od osi obrotu do końca ramienia
 B: Wysokość do końca ramienia
 C: Udźwig na końcu ramienia bez łyżki
 D: Wzdłuż podwozia
 E: Poprzecznie do podwozia

Długość wysięgnika: 11'1"
 Długość ramienia: 6'11"
 Łyżka: brak
 Płyty gąsienicowe: 18"
 Szerokość podwozia: 7'10"
 Jednostka: funt

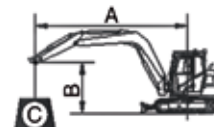
Lemiesz: opuszczony
A (jednostka: stopa, ft)

B (ft)	6'7"		9'10"		13'1"		16'5"		19'8"		MAKSYMALNY ZASIĘG		
	D	E	D	E	D	E	D	E	D	E	D	E	A (ft)
13'1"					*3109	*3109	*3440	2778			*3682	2271	18,4
9'10"					*3991	3969	*3815	2712	*3815	1985	*3815	1962	19,8
6'7"			*7784	5976	*5336	3726	*4432	2602	*3771	1940	*4013	1830	20,4
3'3"			*10 650	5468	*6659	3506	*4608	2492	*4344	1874	*4234	1786	20,4
POZIOM GRUNTU		12 238	*11 664	5292	*7012	3352	*5579	2403	*4454	1852	*4498	1830	19,8
-3'3"		12 326	*11 510	5270	*7695	3308	*5689	2381			*4829	2029	18,4
-6'7"		12 546	*10 430	5336	*7144	3330					*5226	2492	16,1
-9'10"		12 965	*7762	5535							*5755	3947	12,0

Lemiesz: uniesiony
A (jednostka: stopa, ft)

B (ft)	6'7"		9'10"		13'1"		16'5"		19'8"		MAKSYMALNY ZASIĘG		
	D	E	D	E	D	E	D	E	D	E	D	E	A (ft)
13'1"					*3109	*3109	2426	2778			1962	2271	18,4
9'10"					3440	3969	2359	2712	1698	1985	1698	1962	19,8
6'7"			5094	5976	3219	3726	2249	2602	1808	1940	1566	1830	20,4
3'3"			4608	5468	2999	3506	2448	2492	1610	1874	1521	1786	20,4
POZIOM GRUNTU		12 238	4432	5292	2844	3352	2051	2403	1566	1852	1566	1830	19,8
-3'3"		12 326	4410	5270	2800	3308	2029	2381			1742	2029	18,4
-6'7"		12 546	4476	5336	2822	3330					2117	2492	16,1
-9'10"		12 965	4675	5535							3396	3947	12,0

WYPOSAŻENIE STANDARDOWE

SILNIK

- 4-cylindrowy, 4-suwowy, rzędowy, chłodzony cieczą, silnik wysokoprężny Yanmar, common rail, EGR, DPF
- Filtr powietrza
- Filtr wstępny paliwa z separatorem wody
- Filtr oleju silnikowego
- Funkcja automatycznego sterowania prędkością obrotową silnika
- Chłodnica
- Układ zapobiegający przegrzaniu silnika
- Elektryczna pompa tankowania

PRZENIESIENIE NAPĘDU

- Silnik hydrauliczny wielotłoczkowy, zintegrowany z 2-stopniowym reduktorem i wielotarczowym hamulcem sprężynowym, mokrym, zwalnianym na drodze hydraulicznej
- 2-biegowy układ jazdy z automatyczną zmianą biegów

UKŁAD HYDRAULICZNY

- Pompa główna: pompa wielotłoczkowa o zmiennej wydajności
- Siłowniki: wysięgnik, ramię, łyżka, skręt, lemiesz
- Obrót z funkcją „anti-reverse”
- Dodatkowa, dwukierunkowa linia hydrauliczna z regulowanym przepływem i ciśnieniem
- Dźwignia odciążenia sterowania
- Układ regeneracji oleju w siłowniku ramienia, optymalizujący przepływ pomiędzy stroną tłokową i tłoczkową
- Dwa joysticki elektryczne ze sterowaniem proporcjonalnym

UKŁAD OBROTU

- Wysokomomentowy wielotłoczkowy hydrauliczny silnik obrotu zintegrowany z wielotarczowym hamulcem sprężynowym, mokrym, automatycznie zwalnianym na drodze hydraulicznej

UKŁAD ROBOCZY KOPARKI

- Wysięgnik 3375 mm
- Ramię 1650 mm
- Łyżka 0,28 m³ (SAE, z nadsypem)

STANOWISKO OPERATORA

- Kabina szczelna, zapewniająca nadciśnienie, z 2-biegową wycieraczką z dodatkowym cyklem przerywanym i wyjmowanym dolnym okienkiem
- Automatyczna klimatyzacja, ogrzewanie, odszranianie
- Fotel z zawieszeniem mechanicznym
- Bluetooth
- Młotek do wybicia szyby w sytuacji awaryjnej
- Popielniczka, zapalniczka
- Uchwyt na napoje
- Mata podłogowa
- Gaśnica
- Wszystkie zamki otwierane jednym kluczykiem
- Roll-Over Protective System (ROPS) – konstrukcja chroniąca przed skutkami przewrócenia się
- System wyboru 2 trybów pracy: Power, Economy

OPRZYRZĄDOWANIE

- Kolorowy monitor LCD wyświetlający ostrzeżenia, informacje o konieczności wymiany filtrów/płynów, informacje o zużyciu paliwa, temperaturze cieczy chłodzącej, trybie pracy, kodach błędów, liczbie godzin, itp.
- Wskaźnik poziomu paliwa
- Wskaźnik poziomu oleju na zbiorniku układu hydraulicznego

UKŁAD ELEKTRYCZNY

- Alternator 12 V, 80 A
- Jeden akumulator 12 V
- Światła robocze: 2 na kabinie, 1 na wysięgniku
- Układ rozruchu 12 V, 3 kW
- Alarm przeciążeniowy

PODWOZIE

- Płyty stalowe 450 mm z potrójnymi ostrogami
- 6 rolek jezdnych i 1 podtrzymująca z każdej strony
- Zaczep holowniczy na ramie głównej
- Rozstaw gąsienic 1750 mm

OSŁONY

- 2 mm osłona serwisowa podwozia

INNE WYPOSAŻENIE STANDARDOWE

- Przeciwwaga 1400 kg
- Zestaw narzędzi serwisowych
- Zestaw części zamiennych

WYPOSAŻENIE OPCJONALNE

UKŁAD HYDRAULICZNY

- Dodatkowa, hydrauliczna linia obrotu osprzętu z regulowanym przepływem i ciśnieniem
- Zamek hydrauliczny na siłowniku wysięgnika
- Zamek hydrauliczny na siłowniku ramienia
- Zamek hydrauliczny na siłowniku lemiesza
- Linia szybkozłączna (niskociśnieniowa lub wysokociśnieniowa)
- Dodatkowa linia przelewowa dla osprzętu
- Opcja zmiany systemu sterowania ISO/SAE

STANOWISKO OPERATORA

- Fotel z zawieszeniem pneumatycznym i podgrzewaniem
- Osłona przedniej szyby
- 3" lub 2" pas bezpieczeństwa
- Osłona robocza kabiny, w zestawie przednia i górna (FOPS Level II, zgodnie z ISO 10262: 1998)

UKŁAD ELEKTRYCZNY

- Światła robocze LED na kabinie, 4 z przodu i 2 z tyłu
- Kamera tylna
- Alarm jazdy
- GPS
- Światło ostrzegawcze na kabinie (włącznik w kabinie)

NADWOZIE

- 8 mm osłona serwisowa podwozia
- Dodatkowa przeciwwaga, 320 kg

PODWOZIE

- Gąsienice gumowe, 450 mm
- Gumowe nakładki gąsienicowe, 450 mm
- Płyty stalowe z gumowymi nakładkami, 450 mm
- Rozstaw gąsienic 1950 mm

UKŁAD ROBOCZY KOPARKI

- Ramię 2100 mm



Guangxi LiuGong Machinery Co., Ltd.

No. 1 Liutai Road, Liuzhou, Guangxi 545007, Chiny
T: +86 772 388 6124 E: overseas@liugong.com
www.liugong.com

Polub i śledź nas:



LG-PB-909ECR-Tier 4F/EU Stage V-20-05052021-PL

Logo LiuGong zawarte w niniejszym dokumencie, włączając między innymi znaki słowne, znaki graficzne, znaki literowe i znaki słowno-graficzne, jako zarejestrowane znaki towarowe Guangxi LiuGong Group Co., Ltd. są wykorzystywane przez Guangxi LiuGong Machinery Co., Ltd. za zgodą ich właściciela. Posługiwanie się nimi bez zgody jest niedozwolone. Projekty i specyfikacje podlegają zmianom bez wcześniejszego powiadomienia. Ilustracje i zdjęcia mogą przedstawiać wyposażenie opcjonalne i nie obejmować całego wyposażenia standardowego. Wyposażenie i opcje różnią się w zależności od dostępności w danym regionie.